



VELUWE TOERRIT

50 JAAR TC





## FORD TAUNUS M CLUB



### JAARGANG 32

### OKTOBER 2020

### Los nummer € 4,-

#### Lidmaatschap

De contributie voor het standaardlidmaatschap is € 40,00 voor een kalenderjaar. Dit lidmaatschap is persoonsgebonden. Met dit lidmaatschap kan een clublid gratis, of tegen een van te voren vastgestelde geringe bijdrage, deelnemen aan evenementen en/of clubdagen. Het meenemen van meerdere personen naar genoemde activiteiten is toegestaan maar de kosten hiervan zijn volledig voor rekening van deze personen. De contributie voor een collectief-lidmaatschap is € 65,00 voor een kalenderjaar. Dit lidmaatschap is persoonsgebonden. Met dit lidmaatschap kan een clublid 2 zelfgekozen personen gratis, of tegen een van te voren bekende geringe bijdrage, meenemen naar evenementen en/of clubdagen. Bij inschrijving van een nieuw lid wordt voor het gekozen lidmaatschap eenmalig € 8,00 inschrijfgeld in rekening gebracht. Nieuwe leden die zich na 30 juni inschrijven betalen het eerste jaar de helft van het gewenste lidmaatschap + € 8,00 inschrijfgeld. ING-rekening IBAN: NL65 INGB 0003 4219 80 BIC: INGBNL2A t.n.v. Ford Taunus M Club Nederland te Blaricum. Nieuwe leden kunnen zich aanmelden bij het secretariaat. Secretariaat TMCN 0186-602362 E-mailadres: [secretariaat@taunusmclub.nl](mailto:secretariaat@taunusmclub.nl) Opzeggen: Wilt u uw lidmaatschap opzeggen, de opzegtermijn is minimaal 6 weken voor het verstrijken van het kalenderjaar.

#### Erkenning

De vereniging staat ingeschreven bij de kamer van koophandel te Eindhoven in het verenigingsregister onder nr. 402.39.36.2. De Ford Taunus M club is officieel erkend door Ford Nederland en is aangesloten bij de FEHAC.

#### TMCN-magazine

Dit blad verschijnt in de eerste maand van ieder kwartaal. De Ford Taunus M club Nederland aanvaardt geen enkele aansprakelijkheid voor fouten en onvolkomenheden in de tekst, noch voor hieruit voortvloeiende gevolgen. De productie wordt verzorgd door: MultiCopy Nijmegen Kerkenbos 10-15h 6546 BB Nijmegen 024-3733729

#### Redactie

Het redactie team bestaat uit: Wim Langeveld, Fred Renes en Eric van Peer. Het adres is: TMCN-magazine Achtmaalseweg 126 ,4881 VN Zundert 076-5971859 E-mailadres [redactie@taunusmclub.nl](mailto:redactie@taunusmclub.nl) Internetadres [www.taunusmclub.nl](http://www.taunusmclub.nl)

#### Beurzen + Evenementen

De vertegenwoordiging van de TMCN op oldtimerbeurzen wordt verzorgd door:  
D. Kortekaas Hagedis 17, 1275 BP Huizen 035-5259890  
E-mailadres [dirktaunus49@gmail.com](mailto:dirktaunus49@gmail.com)

#### Fehac-contactman

C. Scharloo Donsvlinder 33, 2317 KH Leiden 071-5230860

#### Advertentie

Emmetjes Trosroosweide 11 3448 ZK Woerden 0348-430325  
E-mailadres [emmetjes@taunusmclub.nl](mailto:emmetjes@taunusmclub.nl)

### Bestuur

Voorzitter	M. Opmeer	0186-602362	Algemeen	B. van Tussenbroek	023-5840646
Vice voorzitter	D. Kortekaas	035-5259890	Secretaris	J. Opmeer-Harts	0186-602362
Redactie	E. van Peer	076-5971859	Algemeen	J. Doornenbal	0348-430325
Penningmeester	R. Mulder	06-21195254			

### Technische commissie

G4/G13	W. Buist	0594-631849	P7a/P7b	P. Langeler	0493-491934
P2	E. van Peer	076-5971859	OSI	R. Stap	06-53813958
P3	C. Scharloo	071-5230860	FK	A. Hoefnagel	0184-681500
P4	L. Verbraak	040-2814423	FT	J. Meijer	0184-651712
P5	J. van Alphen	0344-619065	TC	P. Ijpelaar	06-51241119
P6	B. van Tussenbroek	023-5840646	Consul/Granada	P. Ijpelaar	06-51241119

\*\*verzoek niet te bellen na 22.00 uur\*\*

## VOORWOORD

Meeuwis Opmeer

### **Samen komen is een begin; bij elkaar blijven is vooruitgang; samenwerken is succes.**

Het is een door mij geciteerde uitspraak van Henry Ford, een uitspraak waar een grote kern van waarheid in zit. Als er iets is waar we als club trots op mogen en kunnen zijn, is het wel dat we het bij elkaar blijven weer hebben herontdekt waardoor de vooruitgang in het samenwerken met andere een succes is geworden.

“Ik ga de tent sluiten en de sleutel weggooiën,” riep een kennis van me, eigenaar van een eetcafé, toen hij zijn klandizie en omzet zag kelderen tot ver onder het 0 punt, daarna voegde hij de daad bij het woord. Een van zijn gasten raapte de sleutel op, gaf hem terug, ging daarna bij een terrastafeltje staan en bestelde 10 pilsjes. “Wil jij die allemaal in je eigen keel kiepen?” vroeg de caféhouder zuur lachend. “Nee joh ik geef ze weg aan iedereen die hier langs loopt en ook dorst heeft maar te bang is het te laten zien.” In vrij korte tijd zat het eetcafé aan het maximum van de toegestane 1,5 meter klanten, die gelukkig meer dan alleen maar bier bestelde. Zo zie je een actie van één iemand.

Echt niet kunnen komen is heel wat anders dan gewoon wegblijven zonder echte reden, want onnodige angst is meer dan een slechte raadgever, het is een onruststoker. Het maakt dat alles op een doodspoor komt te staan en alle dagen verloren gaan in een soort mineurstemming. Omdat we die stemming als clubbestuur niet wilden voeden ontstond er het plan voor het organiseren van een door de club betaalde clubdag. Dus echt gratis voor iedere

deelnemer. Het is echt een pracht dag geworden, die zaterdag 11 juli. Lees verder in het blad hoe het is gegaan en de manier van het samenwerken in een wat breder verband dan alleen je eigen cluppie.

Ik citeer weer een van de uitspraken van Henry Ford: Als ik mijn klanten had gevraagd wat ze wilde, hadden ze gezegd, “Een sneller paard”

Ik ook hier is het goed te weten dat naar elkaar luisteren iets anders is dan elkaar begrijpen, want die snellere paarden konden alleen maar de pk's van een Ford zijn, volgens Henry.

Tot slot nog iets van zakelijke orde: Ik krijg de laatste tijd vragen van clubleden met een Taunus die de 50 jaar is gepasseerd. Hierbij gaat het over de APK vrijstelling van voertuigen ouder dan 50 jaar. 19 mei 2020 heeft de Eerste kamer ingestemd met een wetswijziging van de Wegenverkeerswet die inhoudt dat auto's van 50 jaar en ouder ontheven worden van hun apk-plicht. De FEAC geeft aan dat de RDW deze APK vrijstelling met ingang van 1-01-2021 geldig is. De verantwoordelijkheid voor een goed onderhoud van deze voertuigen ligt daarna dus bij de eigenaren zelf. Een APK op basis van vrijwilligheid kan nuttig zijn als er twijfels zijn over de conditie en veiligheid van het vrijgestelde voertuig. Als er vragen zijn over dit onderwerp neem dan contact op met de FEAC

Hoe het ook zij, het oktobernummer is weer een prachtige weerspiegeling geworden van wat er rond en in onze Taunus M club Nederland te beleven en wat nog gaat plaatsvinden.

Dus veel lees en kijk plezier.



*Ford*

## BIJ DE VOORPLAAT

**Eric van Peer**

Een P7A met een P7B op de achtergrond, in basis dezelfde auto's . Echter de P7A werd niet goed ontvangen door de pers en de verkopen bleven achter bij de verwachtingen van Ford. Binnen een jaar werd de carrosserie nog iets strakker getrokken en twee reactie stangen toegevoegd aan de achteras. De P7B zou het een stuk beter doen en ruim 3 jaar in productie blijven. Tijdens de Veluwe tourrit stonden er toch wel twee prachtige exemplaren op de parking. Waardoor je de indruk krijgt dat er relatief meer P7A modellen zijn overgebleven dan P7B. Voor iemand die nog een P7A zoekt; bij de emmetjes wordt er een aangeboden. Toevallig is dit ook weer een hardtop uitvoering.



## BIJ DE ACHTERPLAAT

**Fred Renes**

Toelichting bij de achterplaat van ons prachtige clubblad.

Een bonte verzameling, maar hoe kleurig en fleurig waren de jaren 70 en 80 wel niet. Wat een verschillende modellen en uitvoeringen waren er toen te bestellen. Waar dat aan lag? Misschien wel aan onze mentaliteit, zagen we toen de toekomst met meer plezier tegemoet?

Het blijkt, want Ford is met andere kleurstellingen aan de gang gegaan waaronder oranje en blauw, met of zonder zwart dak, dus back to de sixties.

De oranje S uitgevoerde Ford Taunus TC 2, 4drs sedan, origineel. De eigenaar is een Ford Capri clublid maar kon het niet laten om zich bij ons aan te sluiten, geweldig en overgehaald om ook lid te worden van onze club, je weet dus maar nooit, toch? En natuurlijk gaan we er ook nu weer voor!

De Ford Taunus TC1 Coupe uit 1973, gerestaureerd. Ik sprak de eigenaar, hij heeft deze Taunus al weer een aantal jaren in zijn bezit. De wagen is prachtig maar van binnen gaat hij hem nog iets opknappen. Dus ook origineel.

De Ford Taunus Coupe TC 1,5 uit Okt. 1975, is ook bekend binnen de club. Ik heb hem al 24 jaar in mijn bezit, met origineel 26.000km op de teller en ook van binnen nog de originele bekleding. Alle papieren erbij etc. dus met andere woorden, mijn vrouw en ik zijn er super trots op.

De Ford Taunus TC2 Ghia is van ons gewaardeerde clublid Trijn Benjamins, zij is vol van het merk Ford en speciaal deze Taunus waar ook najaar en andere routes mee zijn gereden. Zo stond dus ook de Ford Taunus Ghia TC2 weer te pronken.

De Ford Taunus TC2 sedan van Tjitte Boonstra. Door hem zelf gerestaureerd, vertelde hij mij enige tijd geleden en zo te zien met een prachtig resultaat. Tjitte is een clublid met een echt Ford hart en onze zeer gewaardeerde en kundige webmaster.

Verder op de foto staan nog 2 perfecte Fords afgebeeld, ook deze eigenaars, gaan er voor! Jij ook? Wij wel, dus kom er ook bij!

## FORD

Er is ook een Ford voor U.

Deze(nieuwe)leus zag ik kort geleden tegen het achterraam geplakt van een Ford Anglia uit 1961.



## INHOUDSOPGAVE

Voorwoord	3	Uit het leven van een Taunus 15M RS	30
Bij de voorplaat	4	Familie berichten	32
Bij de achterplaat	5	Bezoek aan de redactie	32
Inhoudsopgave	5	Nieuwe leden	34
Van achter het stuur	6	Kleindieren markt Barneveld	34
Van de redactie	7	Bijzondere vierwielige V4's aanvulling	35
Even voorstellen als penningmeester	8	Emmetjes	38
50 jaar TC 1, de C van Cortina	9	Commerciële advertentie	39
Vervolg, historie Nederlandse auto	12		
Zo groot als een zeeleeuw	14		
Fordvondst	15		
Corona-proof over de Veluwe	16		
Boekentip	19		
Reactie op Ford feitjes	19		
Agenda	20		
Feel the difference 2007 Ford A'dam	22		
Beursperikelen 2020	24		
Hemweggetjes	26		
Van huis uit	28		



## VAN ACHTER HET STUUR

Jeannette Opmeer-Harts



Beste clubleden weer even een bijpraten over het reilen en zeilen van onze club.

Het penningmeesterschap van de club is nu definitief overgedragen aan Rob Mulder.

Zie voor adres en contactgegevens de colofon van het blad.

Bob van Tussenbroek blijft Rob Mulder, als het nodig is, nog assistentie verlenen.

Bob van Tussenbroek is nu algemeen bestuurslid.

Nu een positief bericht. Rekeninghoudend met de richtlijnen van het RIVM hebben we als club toch een mooi evenement in de vorm van een toerit kunnen organiseren!

Het begon allemaal zo: Omdat de meeste geplande clubactiviteiten niet door konden gaan, kwam Dirk Kortekaas met het voorstel naar het bestuur om op zaterdag 11 juli een gratis toerit over een deel van de Veluwe te organiseren. Hij kreeg groen licht van het bestuur. Omdat de tijd om dit regelen vrij kort was en de berichtgeving naar de leden ook tijd kostte, werd de oplossing gevonden in een aan ieder clublid verstuurd nieuwsbrief. Met de redactie van het clubblad werd afgesproken dat het julinumnummer (met dagprogramma van de rit en ingekorte versie van de nieuwsbrief) 14 dagen eerder zou verschijnen, zodat iedereen die mee wilde doen met rit voldoende kans kreeg zich in te schrijven. Daarnaast heeft onze webbeheerder, Tjitte Boonstra, via de website uitstekende reclame gemaakt met o.a. een (verplichte) te downloaden deelnemersverklaring. Het inschrijven ging, zoals gebruikelijk, via het secretariaat. Dit keer met het verzoek om het 06 nummer van de inschrijver/chauffeur te vermelden, om zo bij evt. afgelasting de inschrijver te kunnen berichten.

De voorbereidingen begonnen o.a. met het uitzetten en beschrijven van de toerit, Het geluk zat hier in het fijt dat er gebruik gemaakt kon/mocht worden

van een al bestaand concept van een andere oldtimerclub. Ter gelijktijd kwam het bespreken van de mogelijkheden met de uitbaters van het chauffeursrestaurant Mendel, t.a.v. de nodige aanpassingen voor de start en het verloop van het verdere programma, aan bod. Via een speciaal ingerichte tent op de parkeerplaats, met een duidelijk aangegeven looproute met voldoende gelegenheid om afstand te kunnen houden, konden we garanderen dat iedereen veilig kon deelnemen aan de toerit. Het hele denk en regelwerk rond deze dag heeft zich grotendeels achter de schermen plaatsgevonden. Door de goede voorbereiding van het organisatie-team en zeker niet te vergeten het personeel van Mendel, kon deze clubdag als goed en geslaagd worden gezien. Van de start, met koffie en appelgebak, tot de uitgedeelde lunchpakketten halverwege de dag, en niet vergeten de toerit zelf natuurlijk, alles liep soepel en gesmeerd. Na het einde van rit was er nog een gratis snack en drankje en daarna ook nog voldoende gelegenheid om op eigen kosten te kunnen eten of wat te drinken. Groot Applaus! voor alle bedenkers, helpers en uitvoerders.

Onder voorbehoud stond het kampeerweekend bij Joep Segers op 4-5-6 september op de agenda. Achteraf bleek dat we als club/bestuur geen voldoende garantie konden geven omtrent een corona veilig verloop en moest het dagelijks bestuur besluiten dat het kampeerweekend niet door kon gaan.

Om goed op de hoogte te blijven is onze clubwebsite dus een belangrijke en snelle bron van informatie: [www.taunusclub.nl](http://www.taunusclub.nl) Maar bij acute problemen is een beller altijd sneller: 0186 602362

Dit was het dan weer, we zien of spreken elkaar hopelijk binnenkort wel ergens bij een onderdelendag of een evenement.



## VAN DE REDACTIE

Wim Langeveld



Tijdens het ophalen van de koeien afgelopen week ben ik meerdere keren getraakteerd op plensbuien, zodanig dat ik doornat thuiskwam. Onwillekeurig moest ik terugdenken aan mijn vakantiebaan bij automobielbedrijf 'De Viersprong' in Vinkeveen in 1976. Ik solliciteerde daar toen ik 16 jaar oud was. Dit was toen een klein bedrijf waar 2 man werkten, een sub-dealer van Ford, maar alle merken waren daar welkom. Mijn eerste vraag was: "Hoeveel verdien ik?". Het eerste wat aan mij werd gevraagd was, of kon autorijden? Op de boerderij leerde ik al jong trekker rijden en op mijn 16e was autorijden dan ook geen probleem voor me.

Mijn allereerste klus was een Toyota Corola uit 1970 buiten zetten. Ik wurmde me met mijn 2 meter achter het stuur van deze Japanner en reed de auto verder zonder problemen naar buiten. Mijn werk-

zaamheden bestond uit het bedienen van de benzinepomp, eenvoudige reparaties en kleine onderhoudsbeurten. 1976 was een droge jaar en tijdens de pauzes ging het soms over het mooie weer. Als boerenzoon deed ik dan mijn beklag dat het voor de boeren veel te droog was. Boeren klagen altijd, te nat, te droog, te warm, te koud. Maar aan het eind van de zomer kwam de zo vurig gewenste regen, en zoals dat gaat na een droge periode was het een heftige bui. Terwijl we met z'n drieën in de deuropening naar het natuurgeweld keken, kwam er een auto al claxonnerend aanrijden en stopte bij de pomp. De auto claxonneerde nog 2 keer. We keken elkaar aan, en ik hoorde: "nou Wim, jij wilde regen", en de heren liepen vervolgens al lachend weg. Daar ging ik en al snel was ik drijfnaat. En het ergste van alles was, dat er niet eens een fooi vanaf kon. Ach, na



afloop kon ik er wel om lachen. Gelukkig was het op de laatste redactievergadering droog en gewoon een heerlijke zomeravond. Normaal vindt deze bij uw scribe plaats, maar we waren door Fred uitgenodigd om bij hem thuis te komen vergaderen en deze uitnodiging namen we graag aan. We zaten in zijn hobbyruimte tussen zijn Taunus TC III Bravo en zijn Taunus 1½ GXL coupe, prachtig toch? Natuurlijk zaten we volgens de voorschriften van het RIVM. In zo'n mooie omgeving borrelt de inspiratie weer op om voor jullie, clubleden, een prachtig en goed gevuld clubblad te produceren. In dit

nummer vinden jullie in ieder geval een verslag van de Veluwerit die op 11 juli verreden is. Verder een artikel over een V4, maar dan als dieselmotor. Kees van Tussenbroek, inderdaad de broer van.. heeft een 15M RS en heeft hierover het een en ander aan het papier toevertrouwd. Verder het 2e deel van 50 jaar TC I, dit keer de C van Cortina. En natuurlijk de gebruikelijke artikelen. Nadat u het nummer van voor naar achter en andersom heeft gelezen denkt u vast: het is tijd om een stukje in te sturen naar de makers van het clubblad. De redactie zegt: Doen!

## EVEN VOORSTELLEN ALS NIEUWE PENNINGMEESTER

### Rob Mulder

Op het moment dat ik dit schrijf zitten we midden in de Corona crisis, dus alles loopt even anders dan dat we gewend waren, immers gezondheid staat op nr. 1. Bovendien gaat alles langer duren dan we vooraf hadden gedacht, maatregelen die niet bij ons op kwamen behoren nu tot het dagelijkse leven.

Wie is Rob Mulder? Ik ben inmiddels 66 jaar en sinds 1 januari 2020, na ruim 46 dienstjaren bij Ford Nederland (voorheen de Nederlandse Ford Automobielfabriek) gepensioneerd. Mijn dienstverband begon in september 1973 aan de Hemweg op de financiële administratie, daarna via vehicle pricing, dealerautomatisering, marketing personenauto's en bedrijfswagens, geëindigd in de functie van dealer systems en business management coördinator.

Mijn beslissing om met vervroegd pensioen te gaan is niet makkelijk geweest en was bovendien afhankelijk van een aantal factoren, waaronder zeker het financiële aspect het belangrijkste was.

Ik heb in juli 2019 aangegeven dat ik per 1 januari 2020 ging stoppen. Gezien de complexiteit van mijn functie was het zeer lastig om een juiste opvolger te vinden binnen de Ford organisatie. Immers het afbreukrisico was erg groot. Dit alles is inmiddels prima geregeld in de vorm, dat ik tijdelijk mijn opvolger ter zijde sta in een soort ZZP constructie. Mijn vrije tijd is daarmee ook voor een groot deel ingevuld. Inmiddels heb ik andere automotieve opdrachten onderhanden en werk ik ook voor Ford België in een automatiseringsproject.

Vanaf juli 2019 was ik aan het te denken wat ik graag zou willen gaan doen, iets met oldtimers, mi-

niaturen modellen zijn in de ruimste zin des woord daar goede voorbeelden van. Hoewel ik zelf (nog) geen oldtimer bezit is de wens om ooit iets te gaan aanschaffen. Voorlopige ben ik druk bezig met mijn verzameling schaalmodellen in de schaal 1/43, verzamel gebied is Europese Ford modellen met als deel verzameling Ford D serie trucks, maar soms met een uitstapje naar een ander merk of schaal. Daarnaast ben ik ook een grote treinenliefhebber en heb zelf een grote Marklin baan gebouwd.

De meeste clubbladen liggen ook bij Ford Nederland. Dus was er altijd voldoende leesgenot. Ik heb bijzonder veel waardering voor de tijd en energie die in de clubs gestoken wordt. Het is mij dus opgevallen dat in het Taunus Clubblad regelmatig een verzoek werd gedaan om zich aan te melden voor een bestuursfunctie, dus mijn gedachte was, waarom zou dit niets voor mij zijn.

De afgelopen jaarvergadering in Tiel, was voor mijn eerste kennismaking met de club die gezien het enthousiasme van de leden zeer goed is bevallen. De aanwezige leden hebben bijna allemaal positief gereageerd op mijn aanmelding als penningmeester, wat voor mij ook een gehele geruststelling is want ik ben een voorstander van zo breed mogelijk gedragen beslissingen, het geeft de minste discussie. Zodra de Corona maatregelen worden verruimd, zal een van mijn eerste taken zijn om samen met de aftredende penningmeester de taken die daar bij horen over te dragen.

Ik kijk met belangstelling uit naar de eerstvolgende evenementen die gaan komen.

FORD levert de G-350, de G-600 en de G-700 als chassis met cabine.

De keus in speciale carrosserieën, die op een FORD-chassis kunnen worden gebouwd, is praktisch onbeperkt.

Uw official FORD dealer zal u gaarne met raad en daad bijstaan bij het kiezen van de carrosserie, die voor uw bedrijf het beste geschikt is.

N.V. NEDERLANDSCHE FORD AUTOMOBIEL FABRIEK - AMSTERDAM

The advertisement features five illustrations of Ford commercial vehicles: a yellow van, a green truck with a yellow cargo box, a blue truck with a crane, a blue truck with a white cargo box, and a white van with a red cross. The text is centered and the bottom of the ad has a blue background with white text.



## 50 JAAR TC 1, DE C VAN CORTINA

Wim Langeveld

Bidsprinkhanen (Mantodea) zijn een orde van grote, roofzuchtige insecten met een kenmerkende, opgeheven lichaamshouding. Bidsprinkhanen komen wereldwijd voor. De meeste soorten leven in tropische streken, maar sommige vertegenwoordigers zijn ook in meer gematigde gebieden te vinden. Bij de meeste soorten is de paring een hachelijke zaak: tijdens of na de paring wordt het mannetje opgegeten door het vrouwtje. (bron Wikipedia).

Dit zou zomaar een metafoor voor de Duitse- en Engelse Fords kunnen zijn, de Duitse- en Engelse Ford gaan samenwerken, maar van de Engelse Fords blijft weinig herkenbaar over.



In het vorige nummer heb ik een artikel geschreven over het ontstaan van de TC I en heb daarin de “T” van Taunus beschreven. In dit artikel gaan we het hebben over de “C” van Cortina.

Maar eerst gaan we terug in de tijd. Nadat de T Ford de wereld en daarmee ook Europa veroverd had, gingen de fabrieken hun eigen modellen ontwerpen, al naar gelang de smaak van de inwoners. Dit betekende dat de Duitse Fords een ander karakter kregen dan de Britse. In de ‘50-er en ‘60-er jaren in de vorige eeuw waren het eigenlijk elkaars grootste concurrenten. De autobladen Autovisie (opgericht door Fred van der Vlucht) en Autokampioen (van de ANWB) hadden iedere week een autotest en daarbij werden de concurrenten op een rijtje gezet. Bij een test van een Taunus werd deze vergeleken met een Cortina. Er waren in Nederland zelfs speciale dealers voor de Engelse Fords. Prettig voor de klant, want deze had meer keus, maar slecht voor de fabrikant, want deze moest 2 verschillende modellen ontwikkelen, speciaal gereedschap maken en veel meer onderdelen op voorraad hebben. In 1967 werd dan ook besloten tot de vorming van Ford Europa. In 1965 was er al sprake van samenwerking bij het ontwerpen van de nieuwe Transit en de opvolger van de Anglia, de Escort, werd gelijktijdig in England en op het vaste land geïntroduceerd, evenals de Capri in 1969.

### Introductie van de Cortina



In 1962 werd in Duitsland de nieuwe Taunus 12M (P4) gepresenteerd die, zoals we weten, ontworpen was in Amerika onder de code “Cardinal”.

Ford UK ging de strijd aan met de Taunus 12M onder de code “Arthur Bisschop” en ontwikkelde in 1960 in 24 maanden een nieuwe middenklasser die ruimte bood aan 5 personen, een royale bagageruimte had en zuinig in brandstofverbruik. Het merkwaardige was, dat er al een gelijkwaardig model was, de Consul Classic 315 met een gelijkwaardige wielbasis, nagenoeg dezelfde motoren, maar hij was een stuk lichter. Oorspronkelijk zou het Cortina als de Consul Classic 215 geïntroduceerd worden, maar net voor de fotoshoot bedacht men dat een naam die beter was. De naam Cortina verwijst naar een Italiaanse streek waar in 1956 de Olympische Winterspelen waren geweest. De naam werd dus Ford Consul Cortina en werd gepresenteerd in oktober 1962 op de Earl Court Motor Show, vrijwel gelijktijdig met de 12M P4! In 1964 kreeg het model een facelift en werd de naam Ford Cortina. In 1966 werd de nieuwe Cortina gepresenteerd, de mk II, vrijwel gelijktijdig met de Taunus P6. Deze had een veel strakkere styling naar een idee van de Amerikaanse Ford Falcon en de motoren werden sterk verbeterd. De Cortina bleek wereldwijd een ongekend groot succes, het was in Engeland jaren het best verkochte model (met de Escort op nummer 2).

**De naam Cortina verwijst naar een Italiaanse streek waar in 1956 de Olympische Winterspelen waren geweest.**





## Samenwerken

Ford in Engeland kon jaren haar eigen koers varen, maar vanaf 1967 werd het Ford Europa. Dat betekende dat de opvolger van de Cortina mk II en de opvolger van de Ford 12M/15M op het zelfde platform staan. De Engelsen wisten echter het model nog een eigen gezicht te geven. Veel onderdelen waren gelijk, maar evenveel was het toch net even anders. Deden de Britten eerder hun best om de nieuwe Cortina gelijktijdig met de nieuwe Taunus in augustus te presenteren, nu werd de Cortina mk III enkele maanden later in oktober gepresenteerd dan de Taunus TC I. Gelijktijdig met de presentatie brak er een grote staking uit bij de fabriek in Dagenham, waardoor er leveringsproblemen waren.

De fabriek aan de Hemweg in Amsterdam produceerde vanaf 1962 ook Cortina's. Hier werden zowel RHD als LHD geproduceerd. De TC I werd gepresenteerd als de Nieuwe Wereldauto, de styling doet Amerikaans aan. De wielbasis van de Cortina mk III was gegroeid, wat volledig ten goede kwam aan de beenruimte van de passagiers, de buitenmaten waren nagenoeg ongewijzigd gebleven. Zoals gezegd waren er veel verschillen tussen de Taunus en de Cortina mk III. De Cortina had dezelfde 'Knudsen' neus, maar was van buiten net iets anders, had een Coke bottle, andere achterlichten, dubbele ronde koplampen en andere knipperlichten. De Cortina was leverbaar als 2-deurs, 4-deurs en als stationcar. Een coupe zat, merkwaardig genoeg, niet in het leveringsprogramma. In Zuid-Afrika was er een pick-up, de zgn. 'bakkie' leverbaar. In Engeland werd door Crayford de Cortina omgebouwd tot een cabriolet. Uiteraard was ook het interieur anders, een ander dashboard en andere bekleding. De luxe aanduiding was nagenoeg gelijk: de base, L, XL, en de GXL. In Engeland had je daarnaast de 'E' van executive, en dan was er de sportieve broeder binnen de familie, de 'GT'.

# Cortina GT

De wagen die alle wegen voor U opent



## De Motoren

De motoren waren – uiteraard – Kent motoren, de 1300 met 57 pk, de 1600 met 68 pk, dus ook in de in Nederland geleverde Cortina's. De 2000 4 cilinder was dan weer de Pinto motor met 105 pk. Maar u moet niet verbaasd zijn dat er i.p.v. een 1600 Kent motor een 1600 Pinto motor in ligt. Er zijn in de Cortina mk III geen (Keulse) V6 motoren gemonteerd. Zowel de Cortina mk I als de mk II konden geleverd worden in de "Lotus" uitvoering, d.w.z. een kale versie met een opgevoerde 1600 motor, maar deze was bij de mk III uit het leveringsprogramma geschrapt.

In 1973 vond, evenals bij de Taunus, een facelift plaats. Hierbij groeide beide modellen meer naar elkaar toe en werden de onderliggende verschillen kleiner, alles om de kosten omlaag te brengen.

In 1975 kwam de Cortina mk IV op de markt, deze was identiek aan de Taunus. Er waren slechts 2 verschillen, dat zijn de naam en het stuur aan de rechterkant.

In mijn beleving is de Cortina mk III in Nederland een ondergewaardeerd model. Er zijn er toen niet veel van verkocht, en je ziet ze nu bijna nooit rijden.

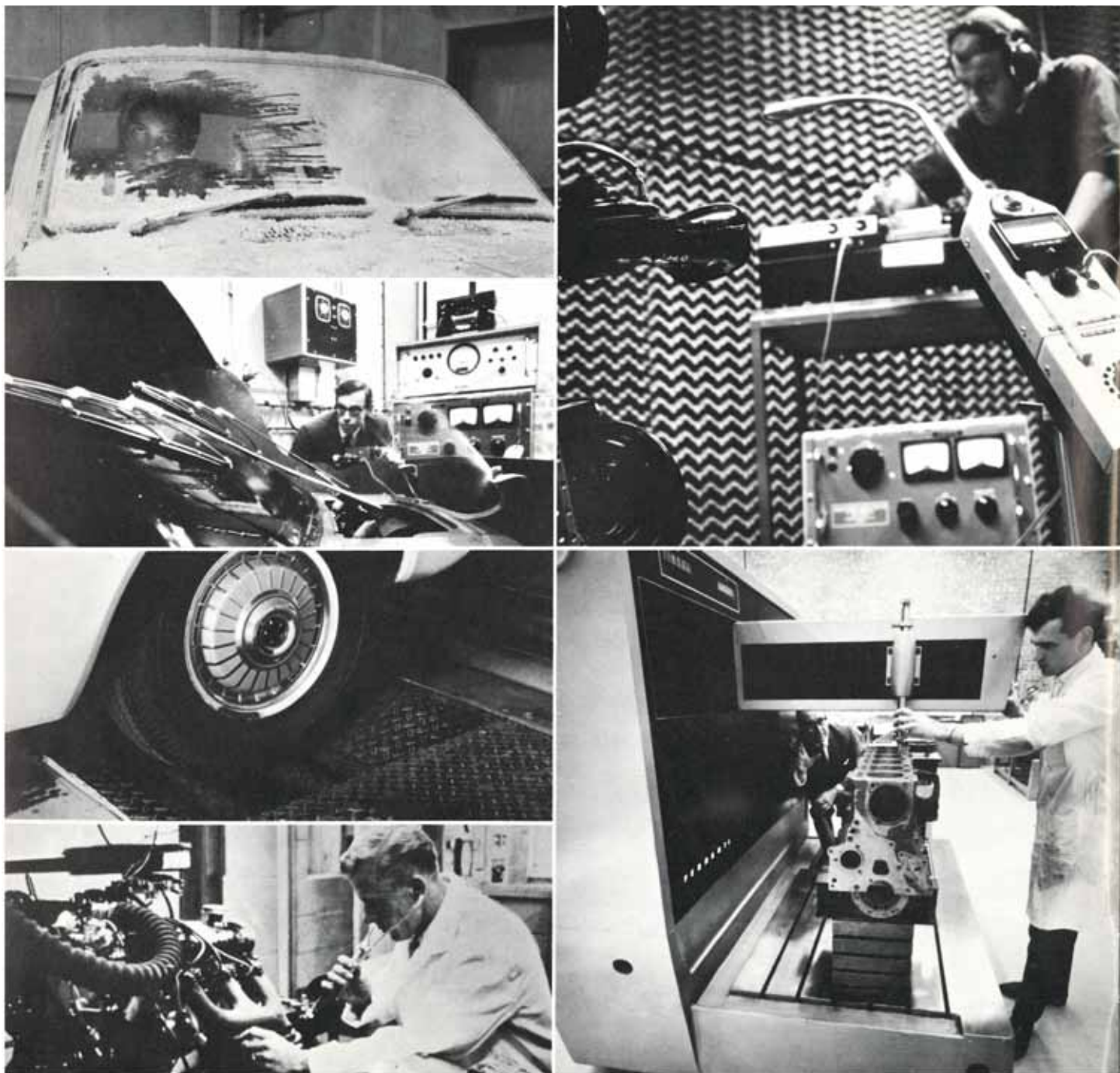

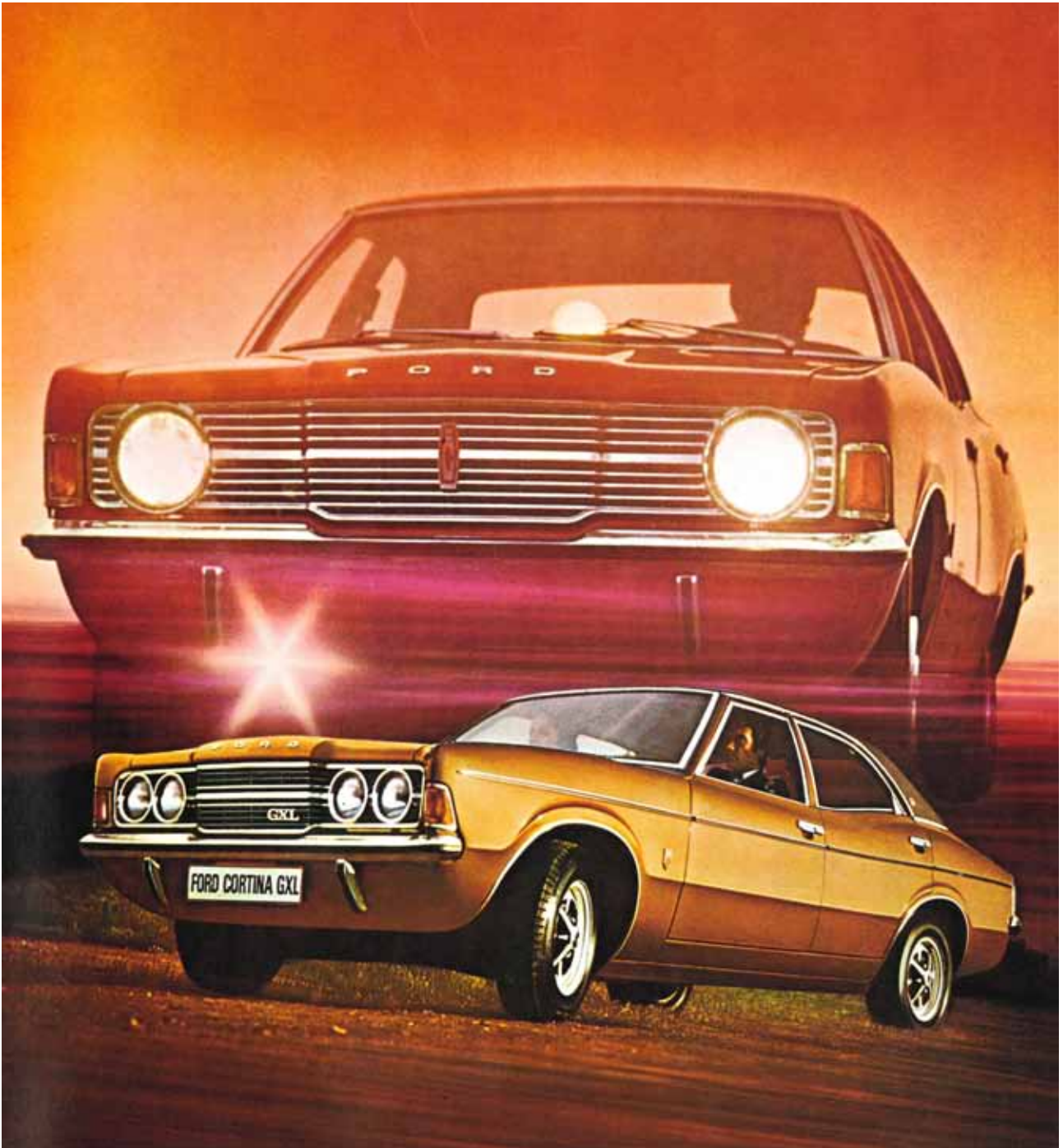

## VERVOLG, HISTORIE NEDERLANDSE AUTO

### Jeannette in samenwerking met Meeuwis

Deel 2:

Het is verrassend te ontdekken hoe belangrijke uitvindingen in de auto-industrie van oorsprong van Nederlands herkomst zijn. In deze rubriek laat ik jullie zien hoe de ‘Spijker’ automobiel in de jaren rond 1904 met een aantal exceptionele uitvindingen van zich liet horen. Ook nu weer heb ik delen van de letterlijke tekst uit de ‘Kampioen’ van die tijd, overgenomen. Dus, het is even anders lezen en je

verplaatsen naar de beginjaren van de 20e eeuw. We zitten midden in het stoomtijdperk met grootschalige industrialisatie met veel nieuwe transportbewegingen. Door deze snelle ontwikkelingen moest ook het vervoer met rijtuigen en paardenwagens er aan geloven. Eerst in een door een benzine motor provisorisch aangedreven rijtuig en niet veel later door de automobiel, de grondlegger van de moderne auto zo als wij die nu kennen. Dus even terugkomend

op de aanhef: Nederland was ook in die tijd al zeer vooruitstrevend en zelfs toonaangevend in het ontwikkelen van de nieuwste motoren, aandrijftechnieken en niet te vergeten constructies.

Parijs 1904

Hollandse "Spijker"- automobiel wordt de Clou van de Parijse Tentoonstelling

Nu al durven wij te voorspellen dat de Franse, Duitse, Engelse en Amerikaanse constructeurs perplex van bewondering zullen staan als zij te Parijs de nieuwste creaties van de fabrikant, J. Spijker, zullen zien. De Spijkers zullen de clou van de Parijse tentoonstelling zijn.

Het grote nieuws is dat de Spijker- toermachines vier gedreven wielen hebben. Dat wil zeggen dat de motor (een prachtig, geruisloos werkende viercilinder, geheel Nederlands fabrikaat) ter gelijktijd alle vier de wielen aandrijft. De ingewijde lezer zal nu vragen: hoe wordt een rijtuig met vier gedreven wielen gestuurd, waar het toch bekend is dat een gedreven as geen horizontale verschuiving toe laat.

Welnu, de heer Spijker loste dit lastige probleem op door een hoogst vernuftige toepassing van een cardangewricht binnen in de naven der stuurwielen. Door middel van een hefboombeweging op de immobile naafbussen der stuurwielen kunnen deze om hun centrale cardangewricht in elke gewenste richting gestuurd worden, onafhankelijk van de op de wielen werkende drijfkracht. Een jaar lang heeft de heer Spijker met deze vinding op de weg geëxperimenteerd en bevonden dat de aandrijving

van vier wielen zeer bevorderlijk is voor de stuurzekerheid, de rustige gang en de vermindering der slipkans. Een ander nieuwtje is dat de voornaamste assen van de motor en van de gangwissel in uiterste zorgvuldig afgewerkte kogellagers rusten. In de gehele transmissie is zo weinig wrijving dat men met de hand aan het vliegwiel de motor (zonder compressie natuurlijk), het drijfwerk en de vier wielen zonder moeite kan laten draaien. Dit is wel een triomf van zuivere afwerking! Voor het koetswerk van de Spijkerautomobielen worden in de fabriek delen vervaardigd van een verbazingwekkend taaie Indische boombastvezel. Deze uiterst taaie, zeer homogene en uiterst lichte grondstof wordt onder enorme drukking in vormen geperst en bestreken met een preparaat dat het mogelijk maakt de vezel in een elektrongalvanisch bad met een 1 mm dikke koperlaag te bedekken. Het verkoperde rijtuigwerk wordt gepolijst en beschilderd. Het grote voordeel van dit nieuwe procedé is dat men de carrosserie elke gewenste vorm kan geven. Het laat de fantasie van de rijtuigmaker volkomen vrijheid, waar hij vroeger gebonden was aan de stugheid van hout, dat zich slechts in enkele vormen laat buigen. Bovendien vermindert deze werkwijze het dode gewicht van de carrosserie. Dankzij het vernuft van de heer Spijker is Holland een automobiefabriek rijk die in één adem genoemd dient te worden met de grootste fabrieken ter wereld!

Verder is nog vermeld: dat er in weinig dagen reeds negen- en vijftig Spijkers-cars zijn verkocht.

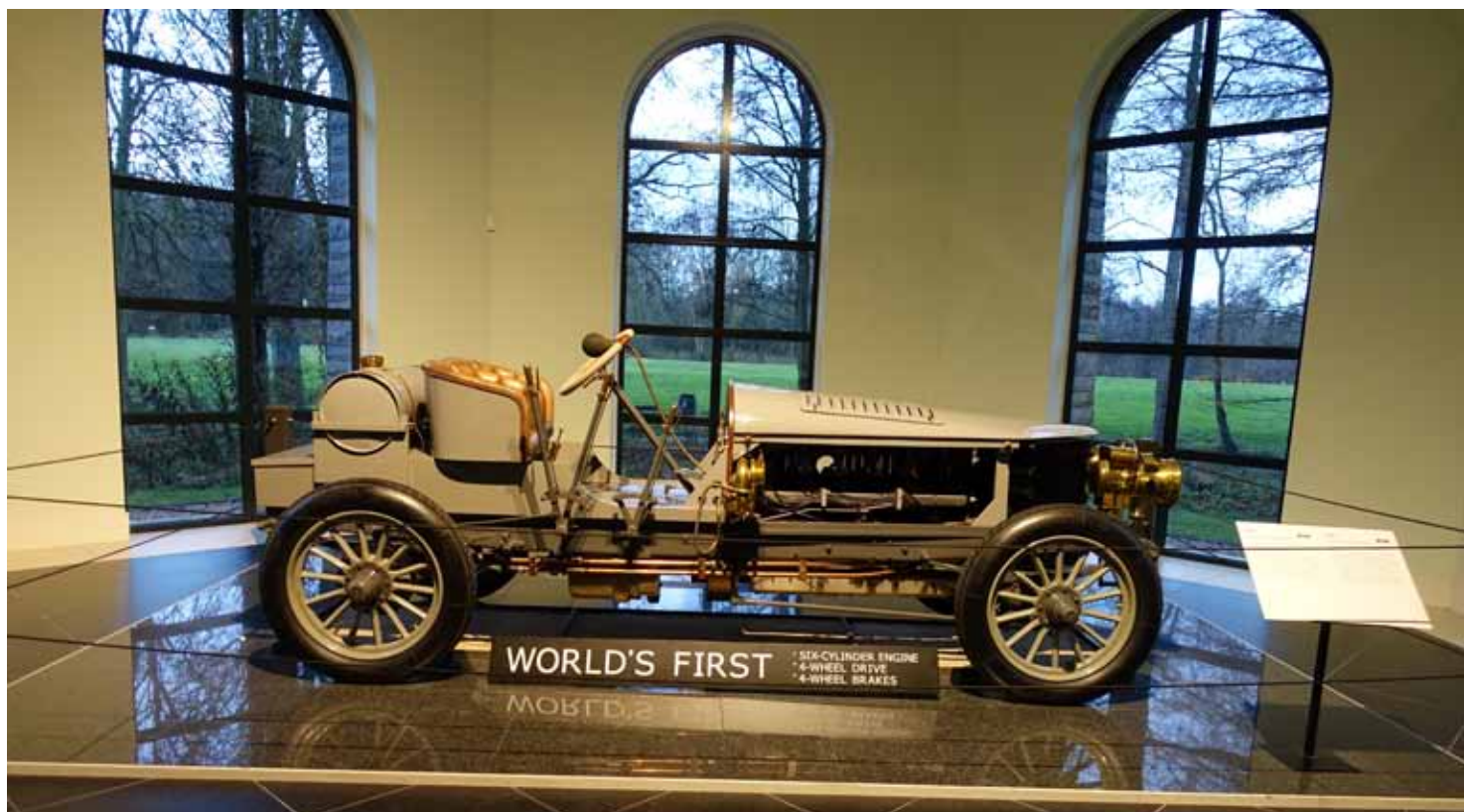

## ZO GROOT ALS EEN ZEELEEUW

Boezie Vonk

Beste Boezievolgers, als jullie hieronder mijn bezwete schrijverij lezen is het zeker een stuk koeler in het land en hopelijk ook wat vrijer in de onderlinge bewegingen. Maar goed:

In het stukje Nederland waar wij als familie Vonk wonen is het doorgaans rustig en stil, geen A naar B snelwegen en ook geen aanvliegroutes. Mooi toch, zou je denken, vooral als je liefhebber van rust en ruimte bent, zij het niet dat door het coronagedoe het wel erg stil en saaiig is geworden. Dus appte ik een 'Asjeblijf meer actie en kabaal'-apje naar mijn bijdehante oomzegertje Jimmy. 'Hé gozer hoe ist? Gaat het bij jullie ook zo kakkerig? Hoe breng jij meer party in je tentje?' Antwoord: 'Hei te gekke oompie van me! Ik ga effe kijken of ik je kan matsen met een gaaf plannetje, een tof plekkie om lekker te chillen, ga je zien ouwe gabber van me,' appte hij terug. In normale tijden hou ik niet zo van dat vlotterige sympathieke gedoe van hem, maar oké, ondanks zijn vreemde kleur haar, kapotte spijkerbroek en scooterscheurgedrag, is hij wel tof.

Dan kwam er ook nog eens bij dat het de laatste weken ongelooflijk bloedheet was geweest. Zo heet, dat zelfs Pim, onze boodschappenezel, er geen brood en suikerklontjes meer in zag om naar de bakker en kruidenier te gaan. Zo koppig als een ezel maar kon zijn, maar dan in drievoud, dat werd hij, met als gevolg dat hij nu weer terug is naar z'n eigen stal bij de andere dieren van kinderboerderij. Zo kon ik de Sierra weer ophalen uit zijn tijdelijke stalling om hem in zijn eigen vertrouwde hok te zetten. Alles was weer zo als het hoorde, het leek zo althans, maar dan zonder het ritme van het ezeltje verzorgen. Ik miste zijn voordurend gebalk om aandacht en het werd nog saaier en stiller rondom huize Vonk omdat vooral mevrouw Vonk haar lieve Pimmetje, d'r kletsmaatje, miste.

'Oompie ik heb wat te gekks voor je gevonden!' appte Jimmy.

In een dumpstore had mijn neefje een enorm groot opblaasbaar afgekeurd oranje reddingsvlot gezien. Er stond bij dat het ding een goedkoop alternatief was voor een zwembad door simpelweg na het oppompen het met water te vullen. Als kers op de taart kon er een soort tent overheen en zat er een watervalset bij. Een 12-persoons privézwembad, dat leek ons wel wat, want de prijs was nog geen honderdste deel van een Sunweb strandvakantie. Tijdens het brainstormen kwam mevrouw Vonk op het lumineuze idee om een deel van het tegel terras tijdelijk om te toveren in een zandstrandje. "Dan hebben



wij ons eigen thuisstrand, me liefje wat wil je nog meer, we kunnen zelfs een nachtje door brengen op ons eigen strandje hè Boezie." Ze keek me met een speelse en schalkse blik aan, ik was al rood van de zon dus het blozen viel gelukkig niet op.

Oké, alles goed en aardig, er was dus ineens heel veel werk aan de winkel. 4 stuks bigbags met speelzand, een geleend graafmachientje, bergen eigen spierkracht en een super handig neefje met een stel gouwe klauwtjes. In twee dagen tijd hadden we samen een thuisstrandje met zwembad plus waterval en een installatie voor het draaien van zomerhits gefikst. Rekening houdend met de coronabeperkingen hadden we het toch gewaagd enkele burens en wat vrienden uit te nodigen, "want een strandfeestje zonder mensen, dat gaat het niet worden", had mevrouw Vonk gezegd. Als sfeermaker had ik de Sierra aan de rand van het strandje onder een parasol geparkeerd. Met zijn meegebrachte draaitafel en installatie verzorgde Jimmy als een echte dj de muziek. Met de thuisbar drankjes, lekker zwoel dansen en afkoelend zwemmen, het werd erg laat die nacht. Het was echt heel lang geleden dat we samen op het strand wakker werden, mevrouw Vonk zo fris als een hoentje en ik met een kater zo groot als een zeeleeuw.



## FORDVONDST

Eric van Peer

In het vorige clubblad was er een artikel over V-4 motoren bij andere fabrikanten dan Ford. Dat was aanleiding voor mij om nog eens in mijn digitale archieven te zoeken naar een iets met een V-4. En ja hoor, ik kwam een 'Marktplaats advertentie tegen van oktober 2017 van een unieke zelfbouw zijspan motorfiets met Ford Taunus M motor met een vraagprijs van € 3.500,00

Kenmerken

Type motor	:	Chopper
Motorvermogen (kW)	:	35
Motorinhoud	:	1.200 cc
Aantal Cilinders	:	4
Bouwjaar	:	1962

Beschrijving

Unieke zelfbouw side car moto met Ford Taunus M motor, Onlangs vernieuwd: koppakking, waterpomp, koppeling, gereviseerde cardan, schijfremmen, aangepast Harley stuur, koffer, Harley zadel, scherm vernieuwd, special airbrush painting, speciale candy metallic verf. Heeft geen Europese keuring, enkel een Nederlandse.

Volgens de RDW site is de motor inderdaad van eigenaar gewisseld en heeft hij nog een actief kenteken.



## CORONA-PROOF OVER DE VELUWE OP 11 JULI 2020

Peter Laan

Wat hadden we er lang naar uitgekeken! Na 4 maanden met een prachtig voorjaar, maar alles afgesloten mochten we eindelijk weer als club bij elkaar komen. Maar dan uiteraard wel Corona-proof aangezien waarschijnlijk 70% van de leden inmiddels tot de risicogroep behoort. Het was een simpel maar perfect idee om de ruime en bekende locatie bij de gebroeders Mendel te kiezen. Daar was een grote halfopen tent voor ons gereserveerd. Sandra en ik werden in onze Capri netjes verwelkomd door Jan en Dirk. Vanaf de parkeerplaats netjes met eenrichting-verkeer langs de registratietafel geleid waar Ineke ons opwachtte en de routebeschrijving overhandigde. Vervolgens mochten we een vrij plekje in de tent zoeken voor koffie met appelgebak, ook simpel maar altijd lekker!



Dan even rondkijken welke bekenden we zien en eerst maar even op afstand zwaaien. Na de koffie even een rondje bijkletsen, waarbij iedereen zich netjes aan de 1,5 meter afstand hield. Gelukkig ging het daar niet al te lang over en kwamen de gesprekken al snel op de auto's en bijbehorende projecten. Uiteraard stond Dirk de deelnemers te woord met uitleg van de 2 routes en de lunch. Snel daarna gingen de eerste auto's op pad.







De beide ritten waren ronduit genieten met het mooie weer. Ik miste persoonlijk wel de puzzelvragen. De lunch was heel handig verzorgd in individuele tasjes die dan op de parkeerplaats of elders langs de route konden worden leeggegeten. Weer even simpel als doeltreffend. Tijdens de rit pakten de snellere auto's vanzelf de minder snelle op waardoor ik soms toch in een rijtje auto's terecht kwam. Was niet de bedoeling, maar gelukkig krijgen we veel duimpjes en blije gezichten van andere weggebruikers.





Aan het eind van de rit weer verder bijkletsen. Tot opeens grote druppels vallen en het inmiddels half vijf is geworden: snel gedag zeggen aan deze en gene en op weg naar huis! Heel veel dank aan Dirk, Jan en de anderen die meegewerkt hebben aan deze mooie clubdag. Hopelijk kan het binnenkort nog eens op deze manier!



## BOEKENTIP

voor binnenzitters en verhalen liefhebbers met een tikkeltje gevoel voor science fiction.

### OLDTIMER VAN DAVID WESTLING,

Een schitterend Tittelverhaal over de kleptomane dief, Lester Perry. Hij is amper voorwaardelijk vrij, als hij, na drie jaar gevangenisstraf, weer de fout in gaat door een antieke Chevrolet Bel Air te stelen. De oldtimer blijkt een uniek exemplaar te zijn, net als zijn eigenaar. Dankzij de Bel Air komen heden en verleden dicht bij elkaar. Een avontuur met een heel bijzondere ontknoping.

In het zelfde boek wordt het titelverhaal, Oldtimer, gevolgd door vier kortere verhalen die ook zeer de moeite van het lezen waard zijn.

Meeuwis Opmeer

ISBN:978 90 8954 825 2

Uitgeverij Elikser

Ossenkop 4

8811 LE Leeuwarden

www.elikser.nl

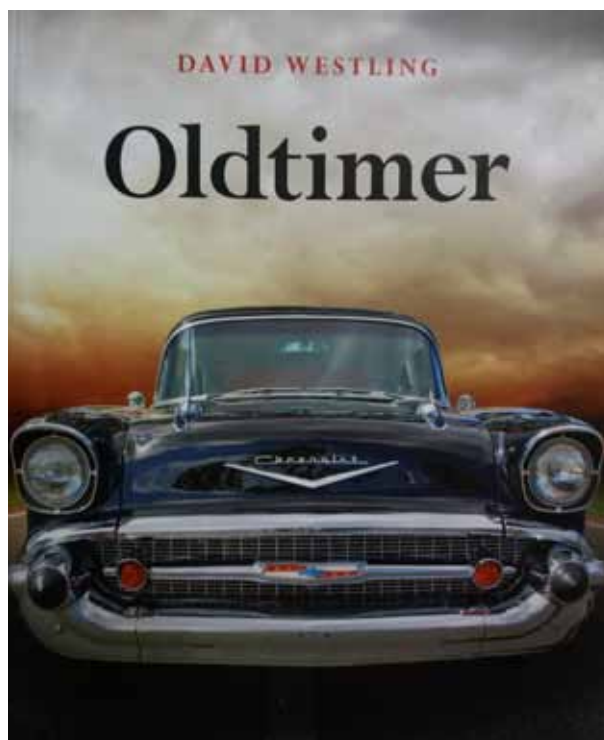

## REACTIE OP FORD FEITJES

De redactie ontving van Pyt Jaarma onderstaande reactie:

Geachte redactieleden,

Nadat ik jullie clubblad nummer 122 gelezen had heb ik nog even een aanvulling op de rubriek "FORD feitjes" Bij feitje 7 miste ik de Engelse FORD Capri Consul die van 1962 tot en met 1964 geproduceerd is.

De eerste Mustang die op 17 april 1964 uitkwam kostte \$ 2368 FOB Dearborn.

Tot slot mijn een complimenten over het mooie clubblad .

Met vriendelijke groet,

Pyt Jaarsma.

Automobielbedrijf Jaarsma

Ridderdijk 11B

8741 KE Harwerd





We gaan als Taunus M club toch nog een najaarsrit rijden. Ervan uitgaande dat er op 17 oktober géén nieuwe verboden zijn, gaan we het Gooi met Hilversum als radio en televisie stad doorkruisen . **(Onder voorbehoud dus)**  
 U zult in de route veelal de televisietoren van Hilversum blijven zien.  
 Ook de omgeving komt aan bod met heide en bosgebieden. In de omgeving van Laren en Blaricum rijden we door mooie paden en lanen, met de mooiste en duurste huizen van Nederland.  
 Halverwege de dag is er een gratis lunch voor clubleden.  
 De ochtend en middag route zijn allebei weer ongeveer 1½ uur en 50 km.  
 Beide routes doorkruisen het Gooi en ook de Loosdrechtse plassen en Naardermeer gebied.  
 Om +15.00 uur is een ieder weer in Huizen terug bij het Nautisch kwartier, alwaar u zelf kunt verblijven of ergens gaan eten, tevens is er de mogelijkheid een bezoek te brengen bij de Botterwerf

#### Dag indeling:

Koffie staat klaar 9.30 uur bij Hotel & Partycentrum De Drie Dorpen  
 Canneburgerweg 51, 1244RG Ankeveen.  
 Inschrijven - deelnemers verklaring afgeven route- beschrijving ontvangen  
 briefing 10.15 uur  
 start rit 1 10.30 uur  
 aankomst de 3 Dorpen 12.00 uur  
 lunch 12.00/13.00 uur

start rit 2 13.30 uur  
 aankomst in Huizen 15.00 uur  
 gezellig samenzijn tot en met 16.00 uur

Geen puzzelrit alléén genieten van de omgeving!  
**Deelname is gratis voor clubleden van TMCN.**

Wilt u deelnemen dan opgave bij secretariaat Taunus M club.  
 Secretariaat E- mail adres : [secretariaat@taunusmclub.nl](mailto:secretariaat@taunusmclub.nl)  
**Inschrijven kan t/m 11 Oktober 2020**

Download hier alvast de deelnemersverklaring voor deze dag , print deze uit en neem hem ingevuld mee.  
 scheelt weer tijd bij het inchecken op de dag zelf.



## AGENDA FORD TAUNUS M CLUB EVENEMENTEN

### 24/10/2020 Onderdelendag Barneveld 2019 TMCN

Zaterdag 24 oktober 2020 is er weer een gezamenlijke onderdelendag in Barneveld.

De Hal is te bereiken via de A30 afrit 5.

-Standhouders: aanmelden via [www.fordonderdelendag.nl](http://www.fordonderdelendag.nl)

-Geopend van 10.00uur tot 16.00uur

-Speciaal gedeelte voor Ford oldtimers en youngtimers op de parkeerplaats

-De locatie van Markthal is: Thorbeckelaan 123, 3771ED Barneveld

Meer info: Peter IJpelaar Tel: 06-51241119 of e-mail: [peterijelaar1@outlook.com](mailto:peterijelaar1@outlook.com)

[reserveren verkoopplaats noodzakelijk!]



**[Raadpleeg de activiteitenagenda van de clubwebsite voor de laatste updates!](#)**

### 09-11/10/2020 Oldtimer & Classic beurs Leek

9, 10 en 11 oktober 2020 de 25e editie van De Oldtimer & Classic beurs Leek

Locatie: Sportcentrum Leek, De Schelp 35.

Openingstijden:

Vrijdag 9 oktober van 17 - 21 uur

Zaterdag 10 oktober van 10 - 18 uur

Zondag 11 oktober van 10 - 18 uur

<http://www.oldtimerleek.nl> Deelname TMCN



## FEEL THE DIFFERENCE 2007 FORD AMSTERDAM MEETING

### Rob Mulder

In juli/augustus 2007 ( de tijd vliegt voorbij) hebben we (Rob Mulder, Peter Bockweg en Hans Raats, zijn inmiddels alle drie gepensioneerd), het idee geopperd om op voormalige fabriekscomplex aan de Hemweg in Amsterdam, een middag te organiseren voor oud personeelsleden, gepensioneerden, dealers en actief personeel, met als enig doel om gezellig elkaar nog eens te ontmoeten op voor hun heilige grond, immers vele hebben daar hun hele leven gewerkt en uiteraard van alles meegemaakt.

Zoals altijd, is het idee simpel, maar de uitvoering vaak erg lastig, uiteindelijk is alles alsnog op zijn plaats gekomen, catering, verlichting, sanitaire voorzieningen, toestemming van de eigenaar en de medewerking van de directie van Ford NL.

Vele mails met clubs was het resultaat, om toch tot een goede mix te komen van Ford producten die in de loop van de jaren het wegbeeld hebben bepaald. Zelfs drie deelnemers waren met hun Transcontinental uit Liverpool gekomen om dit evenement bij te wonen.

We hebben er een gezellig leuke en een stoffige middag aan overgehouden. Deze laatste hal, welke werd gebruikt voor de opslag van offshore grondstoffen, is kort na de bijeenkomst alsnog gesloopt.

Om toch nog wat herinneringen te bewaren heb ik selectie gemaakt van de Taunus modellen, die op de Feel The difference day aanwezig waren.





## BEURSPERIKELLEN EN EVENEMENTEN 2020

**Dirk Kortekaas**

Op het moment van dit schrijven, 26 augustus, beste clubleden raast er een zomerstorm over ons land. Dit na een periode van twee weken hittegolf.

Mijn vader zei altijd, dit land is een land van hollen of stilstaan. Oftewel of alles of niks. Dan te veel water en dan te veel zon, maar goed, we nemen het zoals het komt. We zitten zo wie zo in een aparte tijd. Hierover is al meer dan genoeg geschreven. Belangrijk is dat we bij de les blijven. Hadden we bij de laatste jaarvergadering nog allerlei plannen om er een vrolijk clubjaar van te maken werden we half maart met de neus op de feiten gedrukt. Voor mij persoonlijk was de grootste tegenvaller van dit jaar dat de Barneveld onderdelendag van 21 maart weg viel. Deze manifestatie voor een zeer grote groep Fordliefhebbers viel uit. Daarna vielen ook alle verdere club evenementen in het water. Niet alleen bij ons, maar ook bij vele zusterclubs vielen alle clubactiviteiten weg. Met Pasen en Pinksteren zat iedereen thuis ondanks dat de geluiden er waren dat men zelf maar een soort Paasrit reed, lokaal. Met Pinksteren was er op de Woeste Hoeve ook voor ons geen gezellig samenzijn. Maar zoals u in het vorig clubblad kon lezen vonden we toch als club, dat er iets moest gebeuren. Zelf heb ik met Ineke op 2de Pinksterdag de moeite genomen om gezellig effe naar Mendel toe te rijden. Even kijken of er toch niet een verdwaald clublid zijn kofferbakhandel had uitgepakt. Het bij de familie Mendel even

op de koffie komen werd gewaardeerd, juist om het feit deze (controle)uit veiligheidsoverwegingen werd gedaan. We komen als club al bijna 25 jaar met Pinksteren bij Mendel op visite met onze openlucht onderdelendag. Maar het veraste ons dat er bij de Woeste Hoeve een prachtige noodlocatie was neer gezet in de vorm van een enorme open party tent. Door de weeks vol met vrachtwagens en in het weekend leeg. Dan denkt Dirk al gauw 1en1= 5. En zo geschiedde het: Op 11 juli de Veluwe rit! Even nog wat cijfers. Er waren 42 clubleden met een aanhang van 38 personen. Ook reden er 7 Capri's mee waaronder ook clubleden met aanhang. Verder een diverse groep van ander type Fords en zelfs een Volvo kattenrug en een D.K.W. Al met al een festijn voor meer dan 100 personen en 54 auto's. Ook een leuke aanvulling was de groep Nieuwleusen met een aantal Granada's. Verder verslag hierover in het clubblad.

Er was dit afgelopen kwartaal ook nog een verzoek binnengekomen van de Gemeente Barneveld en de eigenaar van de Midden Nederland Hal. De vraag was of we wilde deelnemen aan de jaarlijkse kleindieren evenement, zeg braderie, in en bij de hal in Barneveld. Een lokaal gebeuren met veel aanloop van de vele in de omgeving liggende campings en vakantieparken. Ook voor de inwoners van Barneveld een festijn wat meest in het dorp zelf plaats vindt. Maar in verband met de gewijzigde







opzet verplaatst naar de hal. Bezoekers aantal ligt ver boven de 1000 personen per dag. Deze dagen zijn op 6 woensdagen in juli en augustus. De vraag was of wij als Taunus club, met aanvulling van de A Ford club Nederland elke woensdag en variatie van oldtimers neer wilde zetten. Na wat rondbellen hebben een achttal clubleden deelgenomen en zelfs nog een keer aangevuld met een Capri. Een groot aantal bezoekers waren tussen de 50 en 70 jaar en van vooral de heren waren de Oo's en Aa's over de Taunussen duidelijk hoorbaar. Er was zelfs een man die 3 keer op woensdag terug is komen kijken. Naar mijn groene P 7 B 2300 xl. Zelf had hij ook een exact dezelfde auto gehad. Leuk om iemand zo te zien genieten. Fijn is dat alle deelnemende clubleden toestaan mensen niet alleen te laten kijken maar ook, zeg maar, mogen voelen. Het weer zat bij alle dagen mee. Behalve vandaag woensdag 26 augustus afgelast vanwege de storm Franciscus. De organisatie was zeer tevreden over het verloop van deze promo dagen. Verder verslag zie clubblad. Op dit moment ligt er nog de planning voor een najaarsrit. Hierover info elders in het blad. Er is al wel het bericht dat de gezellige najaarsbeurs in Eelde is afgelast. Dit om organisatorische redenen. Gezien de huidige eisen is het niet te combineren met de belangen van de bloemenveiling. Wat kunnen we nog? Zoals aangegeven proberen we nog een najaarsrit te organiseren op zaterdag 17 oktober. Dit alles wel onder voorbehoud. Deze vindt plaats in en om het Gooi en de Loosdrechtse plassen. Voor het bekende

droogje en natje wordt gezorgd. Deelname is gratis. Zie info. Verder is er natuurlijk op 24 oktober de najaarseditie van de Barneveld onderdelendag. Er is al overleg geweest met de beheerder van de hal en het draaiboek ligt al klaar voor het moment dat het door kan gaan. Hier moet je geen week van te voren mee beginnen, maar zeker twee maanden van te voren, dan is het panklaar als het door kan gaan. Van de deelname en doorgang van de beurs in Leek is nog niets bekend. Let op de info. Er is nog wel in Autotron Rosmalen op 31 oktober en 1 november een beurs gepland. Lijkt me leuk om nog een keer aan te schuiven ouderwets. In dit oktobernummer van 2020 is over de gang van zaken weinig nog toe te voegen. Hopelijk dat het tij keert en we in 2021 weer normaal kunnen draaien met het club gebeuren. Tot ziens waar dan ook.



# HEMWEGGETJES

Rob Mulder

Ook deze keer weer fraaie foto's van de Ford fabriek in Amsterdam



De fabriek: gemaakt in 1975 bij de opstart van H Serie productie



Einde werktijd begin jaren zeventig, met in de achtergrond de beroemde/beruchte Hembrug. De burg is begin jaren tachtig gesloopt.



Na de uitbereiding met een nieuw kantoorpand, voor zowel de productie alsmede de Verkooporganisatie (gebouwd jaren zestig)



Assemblage van een TC1 dashboard begin jaren zeventig, maar voor het 1974 modeljaar



Ontvangst van onderdelen in kisten, ten behoeve van de assemblage, begin jaren zeventig



Nog een aantal willekeurige foto's van de assemblage van de zeer succesvolle Taunus verkopen in Europa



Foto's zijn genomen 1978/1979.



Duidelijker kan het niet : Ford & Water

## VAN HUIS UIT

Ineke



Zo beste mensen, onze eerste gezamenlijke rit zit erop. Ik hoop dat jullie het mooi en gezellig vonden. Dirk is er heel erg druk mee geweest. De oorspronkelijke rit hebben we gekregen van Ruud Steinginga van de Engelse Ford club, maar daar zaten toch nog wel wat haken en ogen aan. Zo was de rit over een zandpad, dat stoffig stuiven wilden we jullie niet aandoen. Ook over de Posbank was geen optie i.v.m. veel te veel fietsers, wielrenners en motoren. Daarom door het plaatsje De Steeg, waar vroeger veel vakantie kolonies stonden, waar de kinderen weer konden aansterken. Tevens hebben jullie een stukje Dieren meegenomen (mijn geboorteplaats).



De vergezichten waren de moeite waard om even te stoppen. We hebben de route wel een paar keer gereden voordat Dirk er tevreden over was. Zelf heb ik het een geweldige tocht gevonden, zowel richting Apeldoorn als richting Arnhem. Ik wil iedereen bedanken die getoeterd en gezwaaid hebben naar vrienden van ons in Apeldoorn. Ook heeft bijna iedereen de RIVM richtlijnen gevolgd die Mendel aan ons gegeven heeft. Super! De lunchzakjes zijn

ook in de smaak gevallen. Leuk dat er ook clubleden van andere clubs zich aangesloten hadden. Er kwam s'morgens een meneer aangefietst en die vroeg aan Dirk wat er te doen was en die vroeg of hij met een broer mee mocht rijden. Dirk zei natuurlijk en heeft ze de route gegeven.



Het waren mensen met een DKW en een Volvo. Ik heb het erg naar mijn zin gehad. We hadden met Hugo, Paulien, Jan en Wijnie een overnachting geboekt bij Fletcher Victoria hotel in Beekbergen. Het was heel erg gezellig we gingen om kwart over elf naar bed, want de wekker was op zeven uur gezet.

Dirk wilde op tijd bij Mendel zijn. Dirk was na

deze tocht alweer druk in de weer, want ze hadden van de Midden Nederland hallen in de gemeente Barneveld gebeld of wij als club mee wilde doen met de kleindierenmarkt in Barneveld. Dat waren zes woensdagen achter elkaar. Of wij er met verschillende Fordjes acte de préséance wilde geven. Hij heeft het in samenwerking met de A Ford club voor elkaar gekregen om toch weer clubleden te vinden die het leuk vonden om mee te doen. Als dit achter de rug is zijn er een paar weken rust maar dan



komt 24 oktober met de najaarsonderdelendag eraan. Ook dit is weer een gezellige en leuke dag om te doen. We hopen dat het weer ouderwets gezellig wordt en dat het door mag gaan. Ook hebben we 5 woensdagen bij de Midden Ne-

derland hal gestaan, het was er reuze gezellig. Er waren iedere keer twee A Fordjes bij en ook nog een Amerikaanse Ford Tudor. Van onze club was Harry van Oerst er met zijn mooie ziekenwagen, Jan Doornenbal met z'n P7B, Paul de Klerk was er twee keer met een andere auto en ook nog een Capri en Fred Renes was ook aanwezig. We hadden iedere keer prachtig weer. Dirk en ik kwamen als tomatjes thuis, zo rood van de zon. Alleen de laatste woensdag, dat was 26 augustus was de hele bups afgelast. De weersvoorspellingen waren zo dusdanig slecht, dat ze het niet aan durfden om ons te laten komen. Dirk had nog wel heel lang getwijfeld wat hij zou doen, maar het was gelukkig niet nodig. We zijn ook nog op een woensdag geweest toen had het 's nachts heel hard geonweerd en gestormd, toen we 's morgens in Barneveld aankwamen liet een mevrouw ons foto's zien van de markt. Je wilde het niet geloven alle kramen waren omgewaaid het was een enorme ravage. Dat was ook op t.v. geweest toen stond heel Barneveld onder water. Ze zijn 's morgens om 4 uur begonnen met alles weer op te bouwen. Maar wij hadden iedere keer geluk. Alle auto's hadden ontzettend veel belangstelling en dan is het leuk voor de mannen en staan ze er niet voor niets. Het was trouwens ontzettend goed verzorgd we kregen muntjes voor de koffie en broodjes. Prima geregeld dus.

We zien elkaar wel weer ergens.



## UIT HET LEVEN VAN EEN TAUNUS 15M RS 1970

Bob van Tussenbroek



Mijn officiële leven begon op 18 augustus 1970 bij mijn aflevering door Ford dealer Van der Kolk in Ede aan mijn nieuwe eigenaar Transit NV (geloof het of niet, echt waar!) in Wekerom. Bij mij, een zilverkleurige Taunus 15M RS sedan met zwarte strepen, werden nummerplaten gemonteerd met daarop 88-86-NN. Het leven als directiewagen van de firma Transit was niet echt enerverend want ik reed nog geen 8.000 kilometer per jaar. In 1976 kwam er wat reuring in de tent toen mijn registratiepapieren zoek raakten. Gebeurde destijds wel vaker, want dan kreeg je nieuwere platen. Mijn originele nummerplaten werden verwijderd en vanaf dat moment stond ik bekend als 60-MR-65. Een paar jaar later werd ik onder een boom geparkeerd waaruit sappen op mijn mooie lak lekten. De lak bleek onherstelbaar beschadigd en de desastreuze beslissing werd genomen dat ik lichtbruin overgespoten werd; een kleur die aan babyluiers doet denken. En weg waren mijn mooie race-strepen.

Een paar jaar later kreeg ik een levensbedreigende schade, bij mijn motor ging het beruchte oliepompasje kapot, met als gevolg; een totale motorschade. Gelukkig werd er besloten om mijn motor te laten reviseren. De sticker van het revisiebedrijf zit nog steeds op mijn motor. Dat is niet zo verwonderlijk want na 9 jaar op de weg (ik was intussen door een van de directeuren overgenomen als zijn privéauto) werd ik in een garage achter een mooie villa met rieten dak in Heemstede geparkeerd. In januari 1980 kreeg ik nog mijn deel III in het

hoesje achter mijn voorruit, maar daarna werd het donker, heel lang donker.

Toegegeven, elk jaar werd mijn motor keurig vijf minuten gestart om te voorkomen dat hij zou gaan vastzitten, maar omdat er van alles om mij heen stond kwam ik niet meer van mijn plaats en bracht ik mijn tijd in de koele donkere garage in gepaste stemming door.



Na 32 jaar in deze garage te hebben doorgebracht, zag mijn toenmalige eigenaar een 1968 Taunus op de autotrailer achter de Transit van Bob staan en sprak hem aan. Of hij geïnteresseerd was in nog een Taunus? Bob en broer Kees liepen met hem mee tot achterin de tuin waar de deuren van de garage vrijgemaakt moesten worden om mij voor het eerst in lange, lange tijd weer daglicht te laten zien.

Mijn motor had al een aantal jaren niet meer gedraaid en mijn linkerkant stond zo dicht op de muur dat het gat in de kokerbalk, veroorzaakt door

de uitwerpselen van een hele dynastie muizen niet opviel.

Oké, mijn achterspatborden hadden de bekende roest (geef ik persoonlijk trouwens ook die muizen de schuld van) maar voor de rest zag ik er nog gesoigneerd uit. In de woonkamer van de villa praatten ze verder met de eigenaar. Wat zo'n auto nog waard zou zijn? Hij was het geheel eens met de reactie dat de paar duizend euro die ik in onderdelen waard zou zijn (ik ben tenslotte een echte RS) zonde zou zijn, want ik zag er nog veel te mooi uit. Om een lang verhaal kort te maken werd de koop gesloten voor een kratje Heineken.

Een week later werd ik door Bob en Kees opgehaald



en ik verheugde mij erop dat er eindelijk weer wat ging gebeuren. Mijn kofferbak was afgeladen met oud gereedschap zodat de garage in een keer opgeruimd was. Ik werd naar Bennebroek gebracht waar Van der Staay bij mij achter twee nieuwe spatborden inlaste en een stuk dorpel verving nadat het muizennest verwijderd was. Ook kreeg ik nieuwe remleidingen en vier nieuwe bandjes. Bij verder sleutelwerk kwam Kees in het dashboardkastje een mapje van Van der Kolk tegen met daarin het originele garantiebewijs dat afgegeven was op 88-86-NN. Bob's Taunus is 52-88-NN dus er werd al snel besloten dat er alles aan gedaan moet worden om de oude registratie bij de RDW weer terug te krijgen. Naast het garantiebewijs (met de 1.000 km inspectie coupon) heb ik ook mijn originele handleidingen 12M, 12M en 15M, 15M en aanvulling 15M RS in rood en blauw, het originele Ford Batterij Garantie Certificaat en een met de typemachine gemaakte instructie voor het starten van een Ford 12M/15M/17M/20M en Transit.

Mijn hoop dat ik snel weer op de weg zou komen vervloog echter toen ik na deze reparaties achter de Transit op een autotransporter in de autolift ging en in een box gestald werd achter de witte Taunus van Bob. En weer ging het licht weer voor jaren uit.

Tot Bob besloot dat er met de komende 50ste verjaardag van zijn Taunus eens groot onderhoud aan mijn witte broer gedaan moest worden. De witte 12M verdween uit de garage. Twee weken later

werd ik weer op een trailer gezet en maakte een mooi ritje naar de Veluwe. Het was heerlijk rustig op de weg. Precies zoals ik het mij herinnerde. Kon ik weten dat alle auto's voor het huis van hun eigenaar geparkeerd staan omdat iedereen thuis aan het werk is...Op de Veluwe aangekomen zag ik de witte 12M staan, die weer helemaal bij de tijd



was. Nu was het mijn beurt. Mijn motor werd gestart en voor het eerst in 32 jaar reed ik op eigen kracht de werkplaats van oom Gerrit in. Mijn carburateur bleek een onherstelbaar scheurtje te hebben en werd vervangen. Mijn remsysteem werd nagekeken en nog wat kleinigheden. Ik heb zelfs nieuwe ventieldopjes. Nu ben ik op een paar kleine puntjes na helemaal klaar om bij de RDW mijn brevet van rijvaardigheid te gaan krijgen. Eén keer keuren en daarna nooit meer. Want dan ben ik 50! Helaas ging ik voor de zoveelste keer op de aanhanger en sta ik weer in de opslag want de RDW werkt maar op halve kracht. Maar op een keer...U ziet mij op de bijgaande foto's dat ik bij mijn vorige eigenaar opgehaald werd met de oude Transit van Bob. Mijn eerste lampen test bij Van der Staay. Veel foto's van mijn carrosserie lijf op een aanhanger, van en naar de Veluwe. Mijn oude gescheurde carburateur. En een samen met mijn witte 12M broer bij oom Gerrit Er is mij beloofd dat ik weer zilverkleurig ga worden. Bob wil dat ik mijn originele zilverkleur weer terug krijg. Zoals ik uit de fabriek kwam. Mooi, maar wel wat ouderwets. Kees, mijn eigenaar, wil mij een 50 jaar nieuwere Ford zilverkleur geven. Moondust Silver, Diffused Silver, Solar Silver of Magnetic, klinken veel mooier. Oké we zien wel wat het gaat worden. Wel is zeker dat ik in ieder geval weer mijn zwarte strepen ga krijgen. Want een echte RS verliest misschien zijn haren, maar niet zijn strepen!



## FAMILIE BERICHTEN

Van de trotse ouders Coen & Claire Jansen uit Udenhout kregen het bericht dat op 2 juli 2020 hun dochter Eva Fleur Keladry is geboren.

Onze felicitaties, namens het bestuur en redactie TMCN.



---

*Via de plaatselijke media is het bericht bekend geworden van overlijden van ons clublid Adriaan Luteijn uit Groede op 18 september 2020.*

*In ons volgende clubblad zal in een memoriam hier meer aandacht aan worden gegeven. Meeuwis Opmeer, voorzitter TMCN.*

---

## BEZOEK AAN DE REDACTIE

### Eric van Peer

Begin juli kreeg ik het volgende mailtje van Jo Kanters.

Geachte redactie,

Blij verrast dat ik op de omslag van het Fordclub-magazine een foto van Granada-Ghia,s zag staan, daar Ik al meer dan 45 jaar de trotse bezitter ben van een Ford Granada Ghia 3.0 automaat coupé. In heel goede staat. Graag zag ik deze eens opgenomen in Uw magazine en omdat ik in Zevenbergen woon wil ik eens langskomen bij U thuis in Zundert omdat deze door de coronacrisis al heel lang stil staat en een ritje welkom is. Daar ik al 90Jaar ben en nog steeds auto rijd en alle tijd hebt hoop ik iets van U te mogen horen. Een foto stuur ik mee, groeten alvast, Jo Kanters uit Zevenbergen en Lid sinds 2000.





Een bezoek was snel gepland en enkele dagen later stond er een prachtige Granada Coupé op mijn oprit.



Jo vertelde dat een van zijn eerste auto's een Ford Anglia was uit de jaren '50. Voor dat de Granada Coupé op 14 februari 1975 op kenteken werd gezet, werd deze vooraf gegaan door een Taunus TC1 ook in coupé uitvoering en een Granada GXL. De reparatie van de distributie van de Granada GXL was de aanleiding dat Jo met de groenteboer mee reed naar de firma Tichelaar in Breda, de Ford garage toentertijd. De Granada Coupé in de showroom trok de aandacht van Jo en dat viel de verkoper natuurlijk op.



De auto stond al sinds november in de showroom en

eigenlijk om van de verkoper af te zijn deed Jo een bod waarvan hij dacht dat daar niet mee akkoord zou worden gegaan. Helaas of misschien gelukkig, kwam de verkoper terug na verleg met dhr. Tichelaar en vertelde dat het bod geaccepteerd werd. Daarna was er nog enige discussie omdat de rekening voor de reparatie van de in te ruilen auto nog betaald moest worden, maar daar ging de garage uiteindelijk ook mee akkoord. De auto zou de andere dag om 9:00h afgeleverd moeten worden want mevrouw Kanters moest naar de kapper, want het was hun 12,5 jarige trouwdag. De aanschaf van de auto viel thuis echter niet echt goed en zijn vrouw wilde in eerst instantie niet met de auto rijden omdat er niet eerst overleg was geweest over de aankoop. Gelukkig is alles nog goed gekomen en zijn nu al 58 jaar gelukkig getrouwd.

Na 7,5 jaar dagelijks gebruik van de Granada Coupé was deze aan vervanging toe, normaal ging de oude auto dan weg, maar gelukkig in dit geval niet. Er werd wel een nieuwe auto gekocht, maar de Granada werd onderhanden genomen door een buurjongen die werkzaam was bij een Ford garage. Er werden nieuwe voorspatborden gemonteerd en bij de achterspatborden werden nieuwe randen ingelast. Daarna werd beslist dat de hele auto overgespoten moest worden en kreeg hij ook nog een tectyl behandeling. In overleg met een bevriende wegwacht monteur werd de auto op bokken in een garage gezet. De auto zou 18 jaar in opslag blijven staan, waarna hij na een professionele poetsbeurt weer in gebruik genomen werd voor tourritten. Hij wordt dus de laatste 20 jaar weer regelmatig gebruikt, waarbij dit jaar helaas door het Covid 19 virus nog maar een enkel ritje is geweest naar het redactie adres. Laten we hopen dat er snel een oplossing komt voor het virus en dat er weer genoten kan worden van deze en al onze oldtimers.





## DE NIEUWE LEDEN SINDS DE VORIGE UITGAVE

### Rob Mulder

H. Heusinkveld	Aalten	P4
H.Gahrmann	Vianen UT	Granada
A. de Witte	Rouveen	P5
R. Tiemens	Rouveen	Granada
M. Geurts	Hengelo	P5
M.M.J. Mathijssen	Middelaar	TC1

## KLEINDIEREN MARKT BARNEVELD

### Jan en Wijnje Doornenbal

De kleindierenmarkt is in de Midden Nederland hal. Het is een wekelijkse markt op woensdag. Voor deze zomereditie was er een andere opstelling gekozen in verband met de 1.5 meter maatschappij. De kleindieren stonden nog wel in de hal, de zelfde waar ook de Ford onderdelendag is, maar de kramen waren naar buiten verplaatst en er was een verplichte looproute. Met deze speciale zomereditie was er dus ruimte genoeg om de bezoekers uit de regio en toeristen te ontvangen. Er was in de omgeving best wel veel promotie gemaakt zowel in de krant als bij de recreatiebedrijven. Iets wat best een behoorlijke opkomst teweeg bracht. Via Dirk Kortekaas zijn de clubs van de Ford onderdelendag benaderd om de overgebleven parkeerplaatsen op

te vullen met oldtimers. Na een belronde van Dirk was er genoeg belangstelling om Fordjes aan te leveren. Deze vraag was mij ook gesteld en ik leverde graag mijn medewerking hieraan. 5 Augustus was onze dag, die week had ik vakantie en voor deze woensdag was er nog niks gepland. Om half 10 werden wij verwacht op de parkeerplaats van de Midden Nederland hal. Nadat Ineke de toegangspoort voor ons had geopend konden we onze Ford Taunus naast de Ford van Dirk zetten. Het was al behoorlijk warm geworden. Na een half uur werd het al behoorlijk druk op de toegangswegen met bezoekers voor de markt. Aan belangstelling geen gebrek, onze opstelling van de Fords was aan het einde van de looproute. Maar ik had de indruk dat de auto-

mobielliefhebbers de kramen met kleding en andere frutsels links hadden gelaten om naar de mooie auto's te gaan kijken. Wat weer leidde tot verhalen en vragen over de auto's van de jaren 60 en 70. Onze inbreng werd zeer gewaardeerd door de organisatie van de kleindierenmarkt. Om 3 uur was het op zijn

warmst en de bezoekers namen gestaag af. Voor de deelnemers werd het ook tijd om hun boeltje in de pakken. Hierna hebben wij met Dirk en Ineke nog even gezellig nagepraat bij een lekker drankje. Al met al, het was een warme maar leuke dag om aan mee te werken.



## BIJZONDERE VIERWIELIGE V4'S AANVULLING

**Eric van Peer**

In het juli nummer was een artikel gewijd aan een 2 tal bijzondere vierwielige V4's, in beide gevallen heel bijzondere voertuigen. Ford zelf maakte in de jaren 50 ook al een V4 voor toepassing in Ford truck G350, een tweetakt diesel zonder kleppen! Zie de uitleg over de voordelen in de folder. Eind 1955 werd deze FK truck geïntroduceerd en kreeg de bijnaam Haifisch ("Shark") vanwege hun

tandenachtige roosters. De vorm was zeer modern, met een uit één stuk gebogen voorruit, een ronde neus en een grille met twaalf verticale, verchromde elementen. Naast de benzinemodellen met de bekende 3,9-liter V8 zijklepper van 100 pk (wat toen nog redelijke gebruikelijk was), waren de dieselmotoren geheel nieuw: het waren tweetaktdiesels in V4- of V6-formaat, van 2,8 of 4,2 liter. Het maxi-

# Lange levensduur van de motor

1. De nieuwe motoren hebben **geen kleppen**. Dus: minder bewegende delen. Dus: minder slijtage.
2. De snellere verbrandingsvolgorde en het verdubbelde aantal arbeidsslagen zorgen voor een **geïjktmatige** belasting van de gehele aandrijving, een rustige soepele loop en een na de start snel op temperatuur komende motor.
3. De **ideale** bedrijfstemperatuur wordt gewaarborgd door het zorgvuldig ontworpen koelsysteem met thermostaat-regeling en „natte” cilindervoeringen, welke laatste geheel door het koelwater omgeven zijn.
4. De in het olie-circuit opgenomen oliekoeler (op de G-600 en de G-700) houdt de **smeerolie feilloos op de juiste temperatuur**. Het **oliefilter** waakt tegen alle ongerechtigheden die misschien slijtage zouden kunnen veroorzaken.
5. **De korte zuigerslag** is oorzaak van de zeer lage gemiddelde zuigersnelheid (9.8 m per sec.), hetgeen de wrijving vermindert en de levensduur verlengt.



3 NIEUWE TRUCKS

DRIEVOUDDIGE BESPARING

**FORD**

G - 700 - 125 PK  
G - 600 - 125 PK  
G - 350 - 84 PK

The advertisement features a blue Ford truck on the left and a silver Ford car on the right. The car has three people in the front seats. The text '3 NIEUWE TRUCKS' is positioned above the blue truck, and 'DRIEVOUDDIGE BESPARING' is above the silver car. The Ford logo is prominently displayed at the bottom left, and a list of model specifications is at the bottom right.

## Gemakkelijk onderhoud - Nooit lang buiten bedrijf

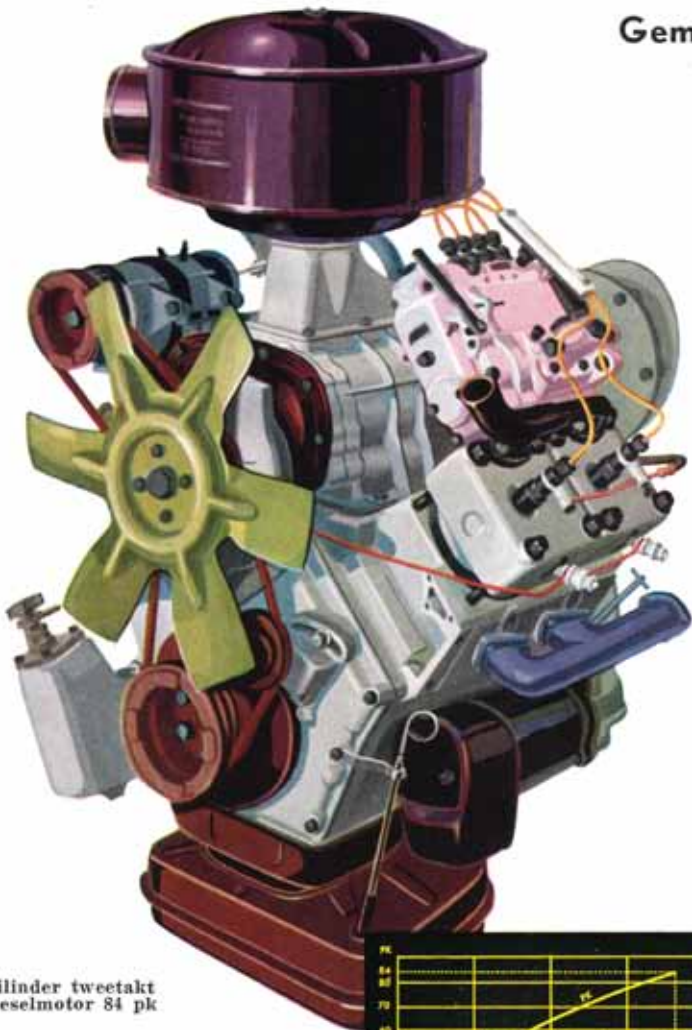

4-cilinder tweetakt  
Dieselmotor 84 pk

Alle motordelen zijn gemakkelijk bereikbaar onder de motorkap, die ver open kan en dan automatisch omhoog blijft staan. Er kan dus van alles worden nagezien zonder dat de hele motor er uit moet.

Elke cilinder heeft een aparte kop en een aparte pakking; zij kunnen afzonderlijk worden afgenomen, zonder enige moeite. Minder gevaar voor spanning dus en... minder onkosten.

De uitlaatpoorten vereisen slechts zelden reiniging. En mocht dat eens nodig zijn, dan is het in een wip gebeurd — het normale kleppenonderhoud zou u méér tijd kosten!

Nóg een praktische bijzonderheid: niet alleen de losse cilinderkoppen en -pakkingen zijn op alle drie nieuwe truck-typen onderling verwisselbaar, maar datzelfde geldt voor de zuigers, de zuigerstangen en lagerschalen, de tandwielen, de cilindervoeringen en diverse pakkingen!

De grote oliebad-luchtreiniger houdt de aangezogen lucht onder alle omstandigheden absoluut zuiver.

De krachtige luchtstroom in de wervelkamers staat borg voor een snelle, doeltreffende verbranding en maakt toepassing mogelijk van eenvoudige ééngats-verstuivers.

De brandstof-inspuitpomp is voorzien van een centrifugaal werkende reguleerder en een automatische inspuiter-regelaar. Dit waarborgt, dat automatisch de insputting op het gunstigste moment en in de juiste dosering geschiedt, al naar gelang toerental en belasting.

Ook hierin schuilt een belangrijke bijdrage tot de verrassend soepele

gang, de opmerkelijke zuinigheid en het gelijkmatige en inderdaad bijzonder hoge koppel van deze Y-blok motor.

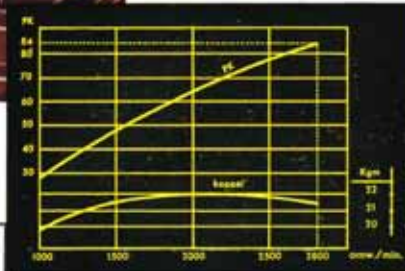

De koppelkromme van de 4-cilinder Diesel is óók al zo opvallend gunstig. Over het hele toerenbereik tussen 1100 en 2800 omw/min be draagt het koppel meer dan 20 kgm!

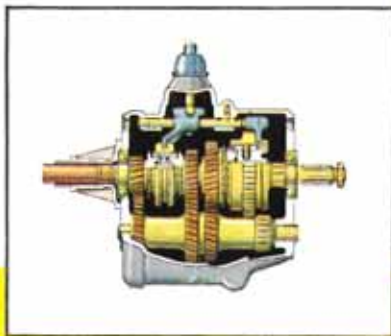
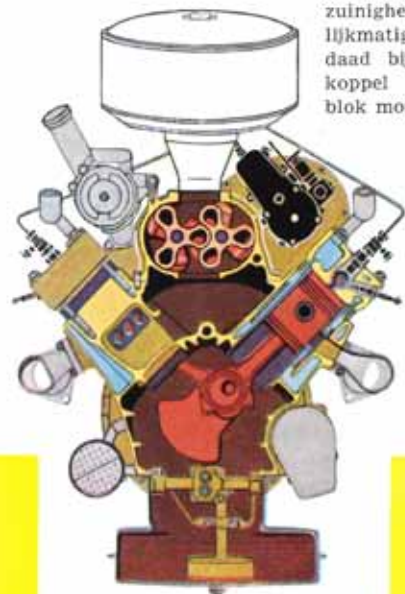

De G-350 heeft een gesynchroni-  
seerde 4-versnellingsbak.

male vermogen was respectievelijk 84 en 125 pk . Er werd gekozen voor het tweetaktontwerp, omdat men geloofde dat het minimale aantal bewegende onderdelen zowel betrouwbaarheid als zuinigheid zou bieden. De werkelijkheid bewees echter het tegendeel. De cilinders vervormden rond de uitlaatpoorten en motorstoringen waren wijdverbreid.

In de eerste helft van 1956 waren er meer garantieclaims dan nieuwe vrachtwagenleveringen. De productie van nieuwe motoren werd herhaaldelijk stopgezet om revisies te kunnen uitvoeren. Tegen het midden van 1957 werden de diesels stopgezet, zodat alleen de benzine V8 tot 1961 door werden geproduceerd.

## EMMETJES

### P4

Gezocht voor een Taunus 12 M Coupé uit 1965. een sierstrip op de rechter deur. Info: tel 0622196193 of email bjvdk@me.com

### P5

Te koop P5 schuur vondst voor liefhebber Ford Taunus 20M 2 deurs V6 motor-technisch 100%. APK aanwezig, interieur:netjes ,verdient wat spuitwerk!., bouwjaar 1965 carrosserie is goed, tweede eigenaar. Info: 06-50644905

Te koop Ford Taunus 17m super bouwjaar 1967 in goede staat. Vraagprijs € 6000,- Info: W. Bogers +31 6 28286425 de stoelen zijn opnieuw gestoffeerd.

### P6



Voor alle P6 onderdelen belt u naar Bob van Tussenbroek, ik kan bijna alles leveren voor uw auto, van plaatwerk tot techniek, tel: 023-5840646

### P7a

Te koop 20 mts p7 hardtop...bouwjaar 67 kenteken jan 68....de auto is ooit door mijn opa nieuw gekocht en ik heb er zelf een 2.8 ltr blok in gezet...het orginele blok heb ik er ook nog bij...voor meer info 0616488829 teeraknus66@hotmail.com



### P7b

Ford Taunus 17m 20m p5 en p7 onderdelen aangeboden. Email mij wat u zoekt. fokkejansma@hetnet.nl

### For(d) Sale

Gevraagd: Achterklep van Ford Transit mk3. Bouwjaar 1986 / 1998. Het betreft een naar boven scharnierende klep. Met of zonder raam. De klep hoeft niet nieuw te zijn maar moet wel in goede staat verkeren. Wie kan mij helpen? Adri Timmer Telnr.: 06-10895337. Email: adritimmer22@gmail.com

Te koop 4 wielen voor P100 / Transit 195/70 R14. met 3 naafkapjes ,de banden hebben een goed profiel en zijn APK waardig, prijs 30 euro. info : 06-54694400

Te koop radiator voor V4 motor met olie koeler voor automatische transmissie. Info: 06-50644905

Te koop aanhang wagen is 1.80 lang 1.40 breed en 35 cm diep. Info: 06-50644905

Uitlaten voor Escort 1 en Fiesta 1 plus vele Sierra midden- en achterdempers. Dubbele voorpijpen, Escort en Fiesta zonder kat. Bosal en Romax kwaliteit. Voor info bellen: 06 53353295

Nieuw te leveren kofferbak rubbers voor type p5, p6;p7a, p7b en Osi, allen bouwjaren. Info:0650644905

Gevraagd: Ford oldtimer/klassieker of ander merk, Bouwjaar 1910 tot 1986. Origineel , Gerestaureerd of oudere Restauratie alles is welkom . Heeft u iets staan wat u niet meer gebruikt laat het mij weten . Correcte en snelle afhandeling .

Telnr: 0620912340. Email : fokkejansma@hetnet.nl

Te koop diversen trekhaak voor het type Escort twee. Info: 06-50644905

Originele Ford uitlaten jaren 80 en 90. Voor vele modellen Fiesta, Escort, Sierra en Transit, vele voorpijpen, tussendempers en einddempers. Originele kwaliteit, geen rommel. Prijzen variëren van 5 tot 20 euro per deel. Er zijn geen montage setjes of pakkingen aanwezig. Zoek je iets, gewoon bellen. Info: Fokke Steringa 06- 53353295

## SLUITINGSDATUM KOPIJ

Kopij voor de editie januari 2021 dient vóór 15 november 2020 binnen te zijn bij de redactie van het TMCN-magazine.



Weer eens wat anders? Laat je oldtimer eens graveren op een bier of wijn glas, als je wil zien wat er allemaal mogelijk is kijk dan op: [www.jeannetteopmeer.blogspot.com](http://www.jeannetteopmeer.blogspot.com) 0186-602362 bellen kan. maar een mail naar, [jeannetteopmeer@hotmail.com](mailto:jeannetteopmeer@hotmail.com) is ook goed.

Verzamelaar Taunus 17m P2 bouwjaar 1957-1960 is zoek naar alle informatie, folders, promotiemateriaal, onderdelen en auto's Alles is welkom. Info: [taunut01@vuurwerk.nl](mailto:taunut01@vuurwerk.nl)

Gezocht een voorzitter voor de Taunus M club Nederland. Met ingang van het jaar 2018 is de club opzoek naar een voorzitter. Wat wordt er van je verwacht? Je moet lid van de club zijn, enige ervaring hebben met leiding geven en besturen van een club of vereniging. Heb je belangstelling reageer dan op: [secretariaat@taunusmclub.nl](mailto:secretariaat@taunusmclub.nl)

Gezocht een secretaris m/v voor de Taunus M club Nederland. De Taunus M club Nederland zoekt voor 1-01-2018 een secretaris. Wat wordt er van je verwacht? Ondersteuning van de voorzitter door het notuleren van vergaderingen en het bijhouden van de administratie van de club. Communicatie en presentatie ten aanzien van de club. Wil je reageren doe dat dan naar: [secretariaat@taunusmclub.nl](mailto:secretariaat@taunusmclub.nl)

Gezocht per 1-01-2018 een webmaster om de website van de Taunus M club Nederland te onderhouden en te beheren. Vereisten zijn; ervaring hebben met beheren en onderhouden van websites. Het lid van de club zijn wordt zeer op prijs gesteld maar is niet direct een voorwaarde. Reacties versturen naar secretariaat: [secretariaat@taunusmclub.nl](mailto:secretariaat@taunusmclub.nl)

# CLASSIC *Ford* PARTS

## HARRIE DRENTH

onderdelenspecialist

**Carrosserie • Verlichting • Rubbers  
Onderstel • Motordelen • Ruiten etc. etc.**

Tel: 0593 - 54 07 92 • Fax: 0593 - 54 07 94

Verzending Wereldwijd • Bezoek op afspraak

[autoplaatwerk@hotmail.com](mailto:autoplaatwerk@hotmail.com)

## HOME OF THE EUROPEAN FORD





75-RN-37

56-37-MD

1C813A